

17

Totte totte

マグカップの新しいカタチ

Totte totte

The form of a new mug

デザイン学科・助手

Department of Design・Research Associate

小池 絵里子 Eriko KOIKE

Totte totte について

マグカップは、取手の付いた円筒形のコップを表す。

マグカップを使用しながら、不自由に思ったことはないだろうか。食器棚の中がかさばる・使用していると取手から割れて壊れる・柄は気に入っているけど持ちにくい・好みのものがあってもかさばるので購入を考えるなど。

「Totte totte」は、現在のマグカップのカタチを変え、より使い易くするため、新しいカタチのマグカップとしてデザインしたモノである。

「Totte totte」=取っ手をとって使うコップ。

取手がとれることで、食器棚の中で重ねることができ、かさばらない。また、コップ部分と取手部分を自分好みにカスタマイズできる。コップ部分と取手部分はくっついていないため、同じ材料でなくても良い。木・プラスチック・ガラスなど、色々なバリエーションを楽しむことができる。その日の気分でMyマグカップをつくることができる。

また、取手には磁石がついており、冷蔵庫等にくっつけば、メモを貼るコトやタオルをかけるコトに使用するコトができる。

今後の展開

今回は1種類の提案だが、今後は取手とコップの接合部分の改良、持ちやすいカタチのバリエーションや素材のバリエーション、色々な場面でカスタマイズして使用できるよう制作していく。

素材:土/磁器土・透明釉

木/ブビンガ・ケヤキ・ウエンジ・メイプル

ステンレス板・磁石



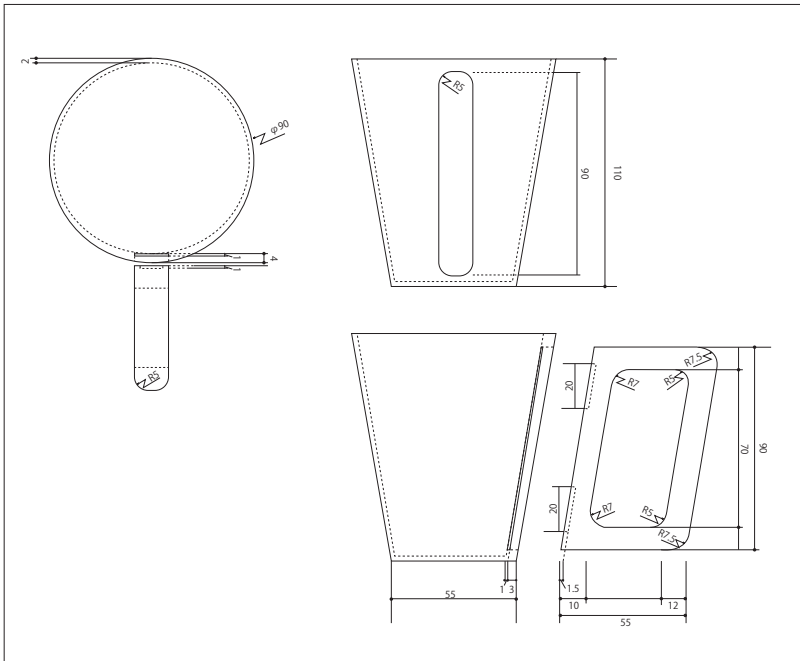

図1: 寸法図



作品名/Totte totte/NUAS DESIGNERS EXHIBITION/2012年/サイズ: コップ・90×110 取手・55×90/素材: 磁器土・木材